

BMW i8



Freude am Fahren

DER NEUE BMW i8.

BORN ELECTRIC.

BMW i.
DIE ZUKUNFT DER MOBILITÄT.

Die Welt ist in Bewegung. Wir sind in Bewegung. Bewegung bringt immer etwas Spannendes mit sich: Veränderung. BMW i ist ein umfassendes und bahnbrechendes Konzept für nachhaltige Mobilität. Es stellt visionäre elektrifizierte Fahrzeuge und vernetzte Dienstleistungen dar, inspirierendes Design und ein neues Verständnis von Premium, das sich stark über Nachhaltigkeit definiert. Nicht morgen, sondern heute. BMW i ist der Beweis dafür, dass sich Nachhaltigkeit und pure Fahrfreude perfekt ergänzen.



DER NEUE BMW i8.

BMW i8 erleben 8–25

INNOVATIONEN UND TECHNIK.

BMW Vision EfficientDynamics.....	26	360° ELECTRIC.....	35
Fahrzeugkonzept	28	BMW i ConnectedDrive Services.....	36
BMW eDrive Technologie.....	32	BMW ConnectedDrive Fahrerassistenz	38
Allradantrieb	34	Nachhaltigkeit.....	40

INDIVIDUALITÄT UND VIELFALT.

Intro BMW i8 Design	42	Außenfarben und Felgen	54
BMW i8 Neso	44	Serien- und Sonderausstattungen (SA) sowie Zubehör.....	56
BMW i8 Carpo Amido	46	Mobility Services	57
BMW i8 Carpo Elfenbeinweiß	48	Financial Services	58
BMW i8 Halo	50	Technische Daten	59
Louis Vuitton Gepäckserie.....	52		

AUSSTATTUNG DES VORGESTELLTEN MODELLS.

Systemleistung:	266 kW (362 PS)
Praxisnahe Gesamtreichweite:	600 km ¹
Felge:	20" BMW i Leichtmetallräder W-Speiche 470 mit Mischbereifung
Außenfarbe:	Sophistograu Brillanteffekt metallic mit Akzent BMW i Blau
BMW i Interieurdesign Halo:	Sport-Lederlenkrad mit Akzent BMW i Blau, Sportsitze mit Naturleder Exklusiv Dalbergbraun mit Textilakzent, Interieuroberfläche Amido metallic

¹ Voraussetzung ist der Tank mit 42 Liter Inhalt (SA).

DEN NEUEN BMW i8 DIGITAL ENTDECKEN.

Auf jeder Seite mit einem QR-Code finden Sie spannende digitale Inhalte: Filme, Bildergalerien und vieles mehr.



Alles, was Sie brauchen, ist ein QR-Code Reader. Wählen Sie einen aus der großen Auswahl in Ihrem App-Store. Starten Sie den QR-Code Reader und halten Ihr Smartphone oder Tablet ca. 20 cm über den QR-Code.



Übrigens: Darüber hinaus können Sie den neuen BMW i8 auch digital entdecken. Laden Sie sich über die BMW Kataloge-App die digitale Ausgabe direkt auf Ihr Tablet. Die BMW Kataloge-App finden Sie in Ihrem App-Store.



Erleben Sie den neuen BMW i8
in einem kurzen Film.



DIE KRAFT DES FORTSCHRITTS.

Fortschritt akzeptiert keine Kompromisse. Sondern erforscht die Grenzen des Möglichen – und überschreitet sie. Nur so wird aus einer Vision Realität – und Zukunft, die schon heute erlebbar ist. Der neue BMW i8 ist Realität: ein echter Sportwagen, der dank seiner innovativen BMW EfficientDynamics Technologie mit BMW eDrive und intelligentem Leichtbau ein überragend dynamisches Fahrerlebnis liefert und sich mit dem Verbrauchsniveau eines Kleinwagens messen lassen kann. Erleben Sie einen der fortschrittlichsten aller Sportwagen: den neuen BMW i8.



ES BRAUCHT
KEINE MAGNETE,

UM ANZIEHUNGSKRAFT ZU VERSPÜREN.

INTELLIGENTER LEICHTBAU.

Wer Innovation als Grundsatz hat, kann etwas noch nie Dagewesenes erschaffen. Der intelligente Leichtbau des neuen BMW i8 wurde von Beginn an auf die Anforderungen eines Hybrid-Sportwagens ausgelegt. Seine innovative LifeDrive-Architektur besteht aus zwei Bestandteilen, die exakt auf die jeweiligen Bedürfnisse zugeschnitten sind. Das Fahrgestell aus Aluminium – das Drive-Modul – enthält die Lithium-Ionen Hochvolt-Batterie und die Antriebskomponenten vorn und hinten. Dazwischen liegt das Life-Modul: eine Fahrgastzelle, die maximale Stabilität mit hoher Leichtigkeit verbindet. Sie besteht aus Carbon (CFK), einem ultraleichten Werkstoff, der die perfekten Eigenschaften für die innovativen Fahrzeuge von BMW i mitbringt: extrem stabil, leicht und so flexibel zu verarbeiten, dass eine bisher nie dagewesene Formgebung möglich wird. So ist ein Fahrzeug entstanden, das innovatives Design und einzigartige Fahrfreude auf einem außergewöhnlich niedrigen Verbrauchsniveau bietet.



LEISTUNGSSTARK UND EFFIZIENT – BMW eDRIVE.

Wer weiter denkt, wird weiter kommen – aber weniger verbrauchen. Der Elektromotor, die Lithium-Ionen Hochvolt-Batterie sowie ein fortschrittliches Energiemanagement bilden zusammen die innovative BMW EfficientDynamics Technologie eDrive. Schon beim leichten Antippen des Pedals liefert der 96 kW (131 PS) starke Elektromotor an der Vorderachse sein maximales Drehmoment von 250 Nm und beschleunigt das Fahrzeug nach vorne. Doch das ist erst der Anfang: Gemeinsam mit dem neu entwickelten 1,5 Liter-3-Zylinder Benzinmotor mit BMW TwinPower Turbo Technologie und 170 kW (231 PS) an der Hinterachse beschleunigt der neue BMW i8 in 4,4 s von 0 auf 100 km/h. Zudem ist ein kombinierter Verbrauch von nur 2,1 l auf 100 km¹ möglich. So fühlt es sich an, wenn die besten Seiten zweier leistungsstarker Antriebe zu einem innovativen Plug-in-Hybrid kombiniert werden – für ein Fahrerlebnis, das es in dieser Form noch nicht gab.

¹ Weitere Informationen zu Stromverbrauch, Kraftstoffverbrauch und Effizienzklasse S. 59.



ES BRAUCHT
KEINE ZAHLEN,

UM GESCHWINDIGKEIT ZU ERLEBEN.



ATEMBERAUBENDE FAHRDYNAMIK.

Wer perfekte Balance sucht, kann sie finden – und fahren. Perfekt ausbalanciert verteilt sich die Achslast des neuen BMW i8 zu je 50 Prozent auf Vorder- und Hinterachse. Der Schwerpunkt des Fahrzeugs liegt besonders tief, was ihm eine hohe Agilität verleiht. Außerhalb der Stadt kann er seine ganze Kraft entfalten: Dann beschleunigt er mit Allradantrieb innerhalb kürzester Zeit auf bis zu 250 km/h – je nach Fahrweise mehr als 600 km weit. Auf Knopfdruck bewegt sich der neue BMW i8 rein elektrisch mit bis zu 120 km/h – geräuschlos und emissionsfrei². Eben kein Fahrzeug wie jedes andere – und genau so außergewöhnlich fährt es sich auch.



ÄSTHETISCHE AERODYNAMIK.

Wer den Wind hinter sich lassen möchte, muss den Widerstand aufgeben. Die fließenden Linien und die flache Silhouette des neuen BMW i8 zeigen einen ausgeprägten Vorwärtsdrang, der schon im Stand eine faszinierende Dynamik offenbart. Alles an diesem Fahrzeug ist auf ideale Aerodynamik bei gleichzeitig höchstem Ästhetikanspruch ausgelegt – wie etwa die fast geschlossene Niere, die nur so viel Luft hineinlässt, wie zur Kühlung benötigt wird, die grifflosen Flügeltüren oder die mitreißende Linienführung des extravagant-dynamischen Exterieurdesigns. Die ausdrucksstarken LED-Scheinwerfer mit erweiterten Umfängen – etwa einer speziellen Lichtverteilung für Autobahnfahrten – sind auf Wunsch auch mit BMW Laserlicht¹ erhältlich: Diese von BMW für den BMW i8 entwickelte Technologie ermöglicht sehr helles und weißes Licht, welches die Reichweite verlängert und somit eine sehr gute Fahrbahnausleuchtung bietet, trotzdem aber nur einen Bruchteil der Energie von herkömmlichen Scheinwerfern verbraucht. So wird schon auf den allerersten Blick klar: Die Zukunft ist da – und sie sieht umwerfend aus.



¹ Voraussichtlich verfügbar ab 11/2014.

² Nutzung von Strom aus 100 Prozent regenerativen Quellen vorausgesetzt.



ES BRAUCHT
KEINE ANREGUNG,

UM ZU ELEKTRISIEREN.



ES BRAUCHT
KEINEN VERZICHT,

UM VERNÜNFTIG ZU SEIN.



INNOVATIVES INTERIEUR.

Wer das Äußere perfektioniert, überzeugt auch im Inneren auf ganzer Linie. Im Innenraum setzt sich die dynamisch fließende Außengestaltung des neuen BMW i8 fort – auch hier finden sich die übereinanderliegenden Flächen, die das einzigartige Design des Fahrzeugs prägen. Jedes Element im Cockpit ist konsequent auf den Fahrer ausgerichtet und lässt ihn vollständig in das intensiv-dynamische Fahrerlebnis hinter dem Lenkrad eintauchen – wie zum Beispiel das voll-digitale und dreidimensionale Control Display, das alle fahrrelevanten Informationen wie Geschwindigkeit, Reichweite, Ladestatus und Route hochauflösend und optimal ablesbar darstellt. Gleichzeitig stellen die neu entwickelten ConnectedDrive Services zu jeder Zeit eine perfekte Vernetzung mit der Außenwelt sicher – und zeigen die Konsequenz, mit der der neue BMW i8 technologische Wege geht, die nie zuvor beschritten wurden.

AUSSERGEWÖHNLICHE MATERIALIEN.

Schon auf den ersten Blick hebt sich der neue BMW i8 mit seinen Flügeltüren und einem unverwechselbaren Design von der Masse ab. Innovation zeigt sich bis ins aller kleinste Detail: Nicht nur das ganze Fahrzeug, auch jedes einzelne der für den neuen BMW i8 verwendeten Materialien ist seiner Zeit weit voraus. Der Carbon-Verbundkunststoff, aus dem die Fahrgastzelle besteht, bietet exzellente Sicherheitseigenschaften. Gleichzeitig ist er ca. 50 Prozent leichter als Stahl und erlaubt dem neuen BMW i8 so ein außergewöhnlich hohes Maß an Effizienz. Bei ausgesuchten Interieurdesigns kommt innovatives Leichtleder zum Einsatz, das mit Olivenblattextrakt gegerbt wurde und Nachhaltigkeit mit feinsten Haptik verbindet, die den hohen Qualitätsanspruch fühlbar macht. So lässt sich der progressive Charakter des neuen BMW i8 auf jeder Fahrt und mit allen Sinnen aufs Neue erleben.





ES BRAUCHT
NUR EINS:

DIE KRAFT DES FORTSCHRITTS.



Erfahren Sie mehr zum Thema Aerodynamik in einem kurzen Film.

EINE VISION WIRD REALITÄT.

BEREITS AUF DER IAA 2009 SORGTE DAS KONZEPTFAHRZEUG BMW VISION EFFICIENT DYNAMICS FÜR GROSSES AUFSEHEN UND POSITIVE RESONANZ – NUR VIER JAHRE SPÄTER WIRD ES IN FORM DES NEUEN BMW i8 REALITÄT.

Das Konzept BMW Vision EfficientDynamics zeigte klar, dass ein emotionaler Sportwagen mit den Verbrauchs- und Emissionswerten eines Kleinwagens keinen Widerspruch darstellt, sondern bald Realität werden könnte. Durch das ganzheitlich entwickelte Fahrzeugkonzept mit den BMW EfficientDynamics Technologien ActiveHybrid, Leichtbau, Aerodynamik und einem intelligenten Energiemanagement wurde effiziente Dynamik in ihrer konsequentesten Form erfahrbar. Denn das serien-nahe Konzeptfahrzeug erreichte bereits 2009 einen hervorragenden Emissionswert von 99 g CO₂/km und einen kombinierten Verbrauch von nur 3,76 l/100 km. Als BMW Vollhybrid mit Plug-in-Technologie wurde der BMW Vision EfficientDynamics durch einen 3-Zylinder-Common-Rail-Turbodiesel mit Elektromotorunterstützung an der Vorderachse

angetrieben. Damit erreichte das Konzept einzigartige Fahrwerte, die man so nur von Hochleistungsfahrzeugen kannte. Die 98 hocheffizienten Lithium-Polymer-Akkus wurden mittels Bremsenergieerückgewinnung geladen. Wie beim neuen BMW i8 waren die Akkus auch in diesem Konzeptfahrzeug im Mittelunnel des Fahrzeugs platziert, um einen bestmöglichen Fahrzeugschwerpunkt zu erreichen. Weitere technische Highlights der Studie waren eine aktive Aerodynamik als Weiterentwicklung der Luftklappensteuerung, ein thermoelektrischer Generator zur Stromerzeugung, der Motorwärme in Energie umwandelt und ein vorausschauendes Energiemanagement. Viele dieser wegweisenden Innovationen finden Sie heute wieder: im neuen BMW i8.

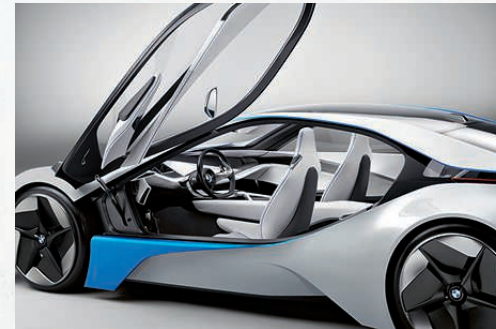

Die unverwechselbaren Flügeltüren waren bereits beim Konzeptfahrzeug BMW Vision EfficientDynamics ein optisches Highlight.



Die 2+2-Sitzer-Studie präsentierte schon 2009 die konische Form, die sich aerodynamisch am Wassertropfen orientiert.

Auch das sehr innovative und zugleich hochemotionale Design des Fahrzeugs war seiner Zeit voraus und bot einen beeindruckenden Ausblick auf den Sportwagen von morgen – und damit auf den neuen BMW i8. Mit nur 1,24 Meter Höhe verkörperte der 2+2-Sitzer effizienteste Aerodynamik. Das Layeringdesign (Schichtform), das sich in angepasster Form auch beim neuen BMW i8 wiederfindet, sollte die Linienführung von Interieur und Exterieur verbinden und definierte eine bis dahin ungesehene Formensprache.

Das Prinzip „Form follows Function“ zeigte sich hier bis ins kleinste Detail – mit nachhaltigen Materialien und einzigartiger Ästhetik. Mit dem BMW i8 Concept und BMW i8 Spyder Concept wurde 2011 die Nachfolgestudie präsentiert, die schon einen konkreten Ausblick auf die nahende Serienfertigung bot. Damit wurde der Plan, ein Serienfahrzeug bis Anfang 2014 zu realisieren, eingehalten – wie der neue BMW i8 jetzt eindrucksvoll beweist.

BMW EfficientDynamics
Weniger Verbrauch. Mehr Fahrfreude.



Erleben Sie das Thema LifeDrive
in einem kurzen Film.

INTELLIGENTER LEICHTBAU, GENIALE FAHREIGENSCHAFTEN.

MIT DER LIFE DRIVE-ARCHITEKTUR VERFÜGT DER NEUE BMW i8 ÜBER EIN INNOVATIVES, MASSGESCHNEIDERTES KONZEPT FÜR DEN SPORTWAGEN DER ZUKUNFT.

Fortschrittlicher Leichtbau bedeutet im Rahmen der BMW EfficientDynamics Strategie die Verwendung der richtigen Materialien an der richtigen Stelle: je nach Funktion stets auf höchste Effizienz bei gleichzeitig maximaler Dynamik ausgelegt. Im neuen BMW i8 geht BMW i bei Architektur und Material noch einen Schritt weiter.

Wesentlichen Anteil daran hat die LifeDrive-Architektur. Sie besteht aus zwei voneinander unabhängigen Einheiten, die sich im Verbund bestens ergänzen: Das obere Life-Modul bezeichnet die Fahrgastzelle. Sie folgt dem in der BMW EfficientDynamics Strategie verankerten Prinzip des intelligenten Leichtbaus und besteht aus mit Kohlenstofffaser verstärktem Kunststoff – auch CFK oder Carbon genannt. Der Einsatz des extrem leichten und hochfesten Carbons ermöglicht trotz des Gewichts der Lithium-Ionen Hochvolt-Batterie ein DIN-Leergewicht von nur 1.485 kg.

Die Antriebssysteme des neuen BMW i8 sind im unteren Drive-Modul aus Aluminium über der Vorder- (Elektroantrieb) und Hinterachse

(BMW TwinPower Turbo Benzinmotor) integriert. Die Lithium-Ionen Hochvolt-Batterie ist im sogenannten Energietunnel zwischen den beiden Antrieben platziert. Die Antriebssysteme an Vorder- und Hinterachse bilden mit der Fahrgastzelle und der Lithium-Ionen Hochvolt-Batterie eine funktionale Einheit. Darüber hinaus führen die intelligente Leichtbauweise und der innovative Materialeinsatz zu einer besseren Fahrdynamik und beeinflussen auch die Reichweite und den Verbrauch positiv.

Die Tatsache, dass Gewichtsoptimierung im neuen BMW i8 konsequent realisiert wurde, verdeutlichen hier nur zwei von vielen weiteren Beispielen: Die Struktur der Flügeltür aus einem CFK-Träger in Verbindung mit einer Aluminiumaußenhaut bringt eine Gewichtsersparnis von 50 Prozent im Vergleich zu einer herkömmlichen Konstruktion. Die Trennscheibe zwischen Fahrgast- und Gepäckraum besteht aus einem gehärteten Glas, das neben optimalen Akustikeigenschaften den Vorteil einer Gewichtsreduktion um ebenfalls ca. 50 Prozent im Vergleich zu herkömmlicher Verbundtechnologie bietet.

NIEDRIGER SCHWERPUNKT –
AUSGEGLEICHENE ACHSLASTVERTEILUNG.

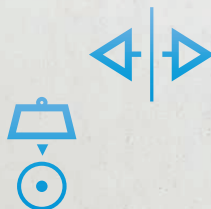

49 G/KM

CO₂-EMISSION KOMBINIERT

2,1L

VERBRAUCH KOMBINIERT AUF 100 KM

266 KW

SYSTEMLEISTUNG

1.485 KG

DIN-LEERGEWICHT¹

4,4 S

BESCHLEUNIGUNG 0–100 KM/H

250 KM/H

HÖCHSTGESCHWINDIGKEIT

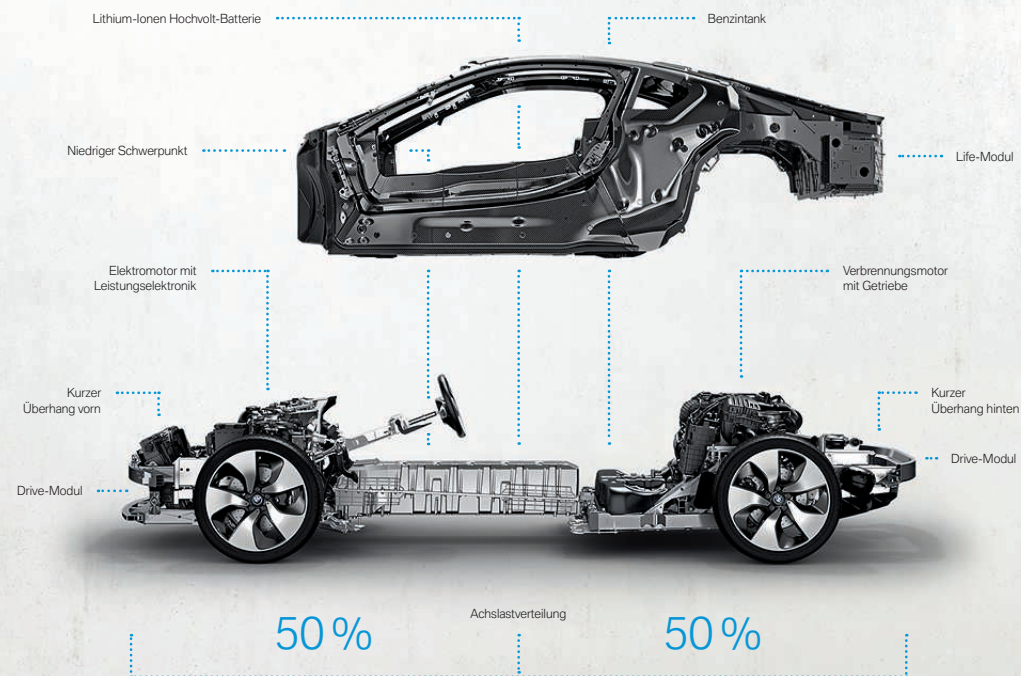

BMW EfficientDynamics
Weniger Verbrauch. Mehr Fahrfreude.

¹ Das EG-Leergewicht beträgt 1.560 kg.

LEICHT, STABIL UND SICHER: DIE FAHRGASTZELLE AUS DEM HIGH-TECH-WERKSTOFF CARBON.

DER KOHLENSTOFFFASERVERSTÄRKTE KUNSTSTOFF CARBON (CFK)
REVOLUTIONIERT DEN LEICHTBAU.

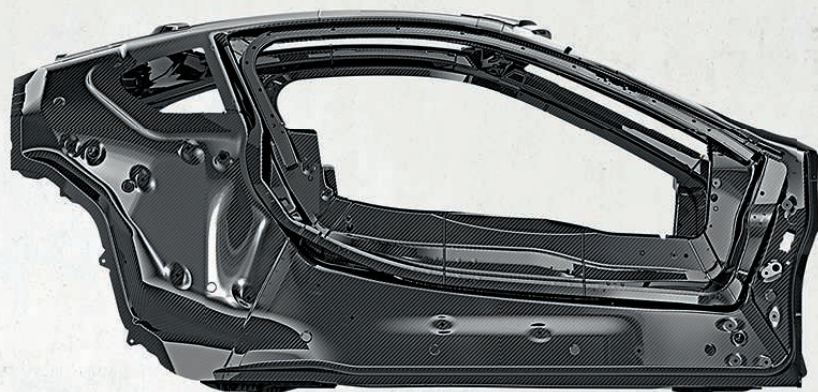

Innovativ in jedem Detail: Den BMW Ingenieuren ist es im Rahmen der BMW EfficientDynamics Forschung durch den intensiven Einsatz von Aluminium- und Carbonkomponenten gelungen, das zusätzliche Gewicht der Lithium-Ionen Hochvolt-Batterie vollständig auszugleichen. Insbesondere durch die Verwendung des innovativen Materials Carbon – das trotz seiner Leichtigkeit eine enorme Härte und extreme Stabilität der Fahrgastzelle mit sich bringt – spüren Sie sofort das hervorragende Handling, die ausgezeichnete Straßenlage und schnelle Beschleunigung des neuen BMW i8.

Die Fahrgastzelle (Life-Modul) stellt eine Revolution in der Fertigungstechnologie dar. Denn lange Zeit war der Einsatz einer Carbon-Fahrgastzelle kaum möglich, da sie – nur in Handarbeit gefertigt – sehr teuer war. Mit der ersten einzig von BMW i entwickelten Serienproduktion der

Fahrgastzelle aus Carbon hat BMW i die Automobilproduktion neu definiert. Die Gewichtseinsparung durch den Carboneinsatz im Vergleich zu Stahl beträgt bis zu 50 Prozent, im Vergleich zu Aluminium sind es bis zu 30 Prozent.

Carbonkomponenten revolutionieren jedoch nicht nur den Leichtbau. Sie ermöglichen auch neue Formen im Fahrzeugdesign, da der mit Kohlenstofffaser verstärkte Kunststoff fast so flexibel zu verarbeiten ist wie Textilstoff. So bietet die Fahrgastzelle aus Carbon im neuen BMW i8 einerseits eine gute Platzausnutzung im Innenraum, ermöglicht andererseits aber auch eine aerodynamisch optimierte Form, wie der herausragende cw-Wert von 0,26 beweist. Nicht zuletzt ist Carbon ein hochfester Werkstoff, der Ihnen maximale Stabilität und Sicherheit im neuen BMW i8 bietet.

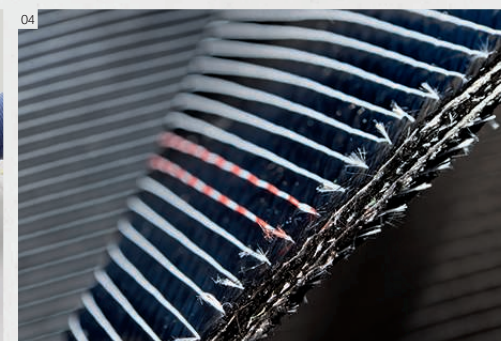
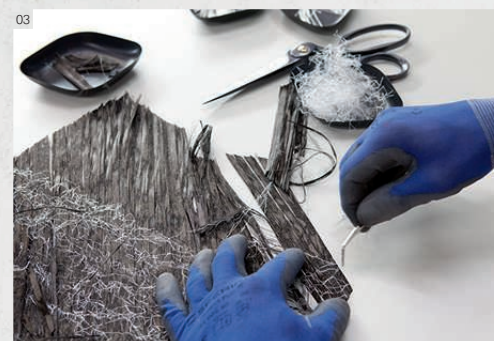

Für die Herstellung der Carbonfasern wurde in Moses Lake im Bundesstaat Washington der USA eigens ein Werk errichtet. Hier werden seit Ende 2011 jährlich 3.000 Tonnen des High-Tech-Materials hergestellt – rund zehn Prozent der weltweiten CFK-Produktion. Der Strombedarf für die Faserherstellung wird zu 100 Prozent mit regenerativer Energie aus Wasserkraft gedeckt.

Per Schiff gelangen die Rollen mit den sogenannten Rovings [02] – so heißt der Faden, der aus ca. 50.000 der nur 0,007 Millimeter dicken Carbonfasern [01] besteht – nach Deutschland. Im bayerischen Wackersdorf werden die Fäden zu Textilmatten [04] weiterverarbeitet, die das Ausgangsmaterial für die Produktion der CFK-Teile sind. Die Presswerke in Landshut und Leipzig stellen aus den angelieferten Kohlefaserplatten alle CFK-Komponenten her, die Endmontage und Qualitätssicherung [03] erfolgt in Leipzig.

DAS BESTE AUS ZWEI WELTEN.

DANK BMW EFFICIENT DYNAMICS MIT eDRIVE FAHREN SIE MIT DEM NEUEN PLUG-IN-HYBRID-SPORTWAGEN BMW i8 SPORTLICH UND EFFIZIENT: REIN ELEKTRISCH ODER MIT DER KOMBINATION AUS DEM ELEKTROANTRIEB UND DEM BMW TWIN POWER TURBO BENZINMOTOR.

Als Plug-in-Hybrid konzipiert: BMW eDrive kombiniert einen gewichtsoptimierten Elektromotor vorn mit einem Verbrennungsmotor hinten. Die Vorteile beider Antriebe werden durch den Einsatz eines intelligenten Energiemanagement-Systems optimal genutzt, um maximale Effizienz zu erreichen. Gleichzeitig beeindruckt der neue BMW i8 durch seine herausragende Fahrdynamik, die dank der maßgeschneiderten LifeDrive-Architektur und der Feinabstimmung aller Fahrwerkskomponenten auf höchstem Niveau liegt. Damit verkörpert dieses Fahrzeug die Philosophie von BMW EfficientDynamics so treffend wie kein anderes zuvor.

Der für das Hybridkonzept modifizierte Elektroantrieb bietet 96 kW (131 PS) Spitzenleistung und ein maximales Drehmoment von 250 Nm, die er an die Vorderachse abgibt. Ein hochentwickelter BMW TwinPower Turbo 3-Zylinder Benzinmotor mit 170 kW (231 PS) Höchstleistung und einem Drehmoment von bis zu 320 Nm überträgt seine Kraft über ein speziell angepasstes 6-Gang Steptronic Getriebe direkt auf die Hinterachse. Der

Elektromotor auf der Vorderachse sorgt auch für die kurzfristige Unterstützung des Verbrennungsmotors in Form der Boost-Funktion – jedoch ohne zusätzlichen Kraftstoffverbrauch. Das ist insbesondere von Vorteil, wenn Sie spontan und stark beschleunigen möchten, wie z. B. beim Überholen. Ein Elektrogenerator, der unmittelbar am BMW TwinPower Turbo 3-Zylinder Benzinmotor platziert ist, versorgt die Lithium-Ionen Hochvolt-Batterie in verschiedenen Fahrsituationen mit Energie, um jederzeit ein sportliches Fahren zu ermöglichen.

Dank des intelligenten Energiemanagements und der perfekt auf das Fahrzeug abgestimmten Fahrmodi bietet Ihnen der neue BMW i8 ein einzigartiges Fahrerlebnis. Der Sportwagen startet stets im Modus Comfort mit einer ausgewogenen Balance zwischen sportlicher und effizienter Fahrweise. Die elektrische Reichweite beträgt bis zu 37 km bei einer maximalen Geschwindigkeit von 65 km/h. Wird der Modus eDRIVE per Tastendruck aktiviert, sind maximal 120 km/h rein elektrisch möglich.

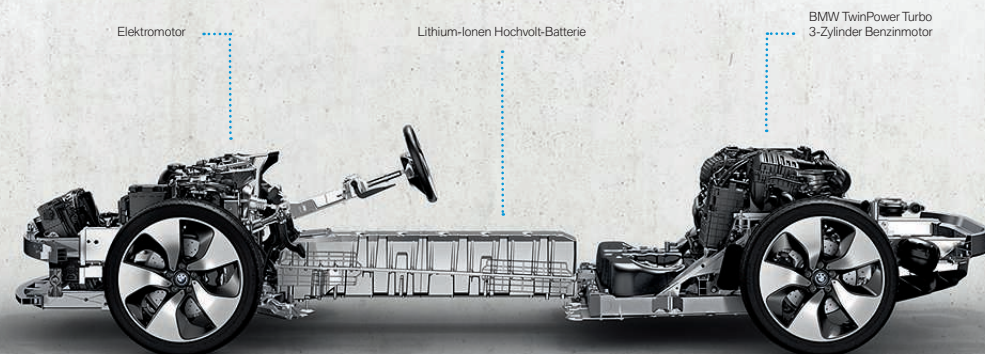

Wechseln Sie über den Gangwahlhebel in den Modus Sport, wird das Fahrzeug automatisch betont sportlich abgestimmt: Elektro- und Verbrennungsmotor arbeiten immer zusammen, und in Schub- sowie Bremsphasen wird maximal Energie zurückgewonnen, um die Batterie zu laden. Beim Fahren im ECO PRO Modus erhöht sich die Reichweite um bis zu 20 Prozent!

durch eine besonders effizienzoptimierte Fahrweise mit einem möglichst verbrauchsgünstigen Zusammenspiel beider Antriebe. Das Ergebnis kann sich sehen lassen: ein kombinierter Kraftstoffverbrauch im europäischen Fahrzyklus von nur 2,1 Litern auf 100 Kilometer.



Modus Comfort. In diesem Startmodus beginnt jede Fahrt rein elektrisch mit einer Geschwindigkeit von bis zu 65 km/h, bei höheren Geschwindigkeiten schaltet sich der Benzinmotor dazu. Maximaler Fahrkomfort und eine Reichweite von über 500 km kennzeichnen diesen Modus.



Modus ECO PRO. Dieser Modus rückt effizientes Fahren und Rekuperation in den Anzeigenfokus. In diesem Modus kann sowohl die maximale elektrische Reichweite von 37 km erreicht werden, als auch eine maximale Gesamtreichweite im kombinierten Betrieb von rund 600 km.



Modus Sport. Dieser nur über den Gangwahlhebel aktivierbare Modus ruft die maximale Boost-Funktion des Elektromotors ab, legt das Fahrwerk für höchste Dynamik aus und verkürzt die Schaltzeiten des Automatikgetriebes. Digitale Anzeigen für Geschwindigkeit und Drehzahl in Orange kennzeichnen diesen Modus.

eDRIVE

ELEKTROMOTOR

0 G

LOKALE CO₂-EMISSIONEN² SIND DAS UNSCHLAGBARE ARGUMENT FÜR EIN REIN ELEKTRISCHES FAHREN MIT BMW eDRIVE

HYBRID

PLUG-IN-HYBRID (ELEKTROMOTOR UND VERBRENNUNGSMOTOR). DIE BATTERIE KANN AN DER STECKDOSE GELADEN WERDEN

266 KW

SYSTEMLEISTUNG ERMÖGLICHEN BEI NUR 1.485 KG DIN-LEERGEWICHT³ DES NEUEN BMW i8 SEHR SPORTLICHE FAHREIGENSCHAFTEN

4,4 S

BESCHLEUNIGUNG 0-100 KM/H

250 KM/H

HÖCHSTGESCHWINDIGKEIT

¹ Abhängig vom individuellen Fahrerhalten, ermittelt in BMW interner Verbrauchsstudie.

² Nutzung von Strom aus 100 Prozent regenerativen Quellen vorausgesetzt.

³ Das EG-Leergewicht beträgt 1.560 kg.

BMW EfficientDynamics
Weniger Verbrauch. Mehr Fahrfreude.



Erleben Sie das Thema Hybrid
in einem kurzen Film.

TRAKTION IN JEDER FAHRSITUATION.

DURCH DEN ELEKTROMOTOR AUF DER VORDERACHSE SOWIE DEN BENZINMOTOR AUF DER HINTERACHSE KÖNNEN IM NEUEN BMW i8 DIE FAHRDYNAMISCHEN VORTEILE EINES FRONTTRIEBLERS UND EINES ALLRADFAHRZEUGES OPTIMAL MITEINANDER VEREINT WERDEN.

Allradantrieb für volle Traktion: Der neue BMW i8 verbindet den drehmomentstarken Antritt des Elektromotors an der Vorderachse mit der Leistung des Verbrennungsmotors an der Hinterachse, die durch ein 6-Gang Steptronic Getriebe effizient auf die Straße gebracht wird. Somit erlaubt das Konzept, je nach Situation die jeweils optimale Antriebskonfiguration zur Verfügung zu stellen.

Zwar kann der neue BMW i8 rein elektrisch fahren, der besondere Reiz liegt jedoch in der Kombination beider Antriebe, die ihre Vorteile ausspielen und sich dabei perfekt ergänzen können. Die situationsgerechte Laststeuerung variiert zum Beispiel am Kurveneingang das Verhältnis

zwischen den auf die Vorder- und Hinterräder wirkenden Antriebsmomenten zugunsten einer heckbetonten Auslegung und steigert so die Präzision beim Einlenken. Auf trockener und nasser Fahrbahn steht dem Fahrer beispielsweise beim Beschleunigen die maximale Traktion über alle vier Räder zur Verfügung und ermöglicht eine noch höhere Spurstabilität bis in den Grenzbereich. Aber auch im Winter profitieren Sie von den beiden voneinander unabhängig angetriebenen Achsen: Die vier intelligent angetriebenen Räder erhöhen die Traktion und die Sicherheit auf glatten Straßen. Somit bietet Ihnen der BMW i8 ein sehr dynamisches Beschleunigungserlebnis über den gesamten Geschwindigkeitsbereich.

Heckantrieb. Der BMW TwinPower Turbo Benzinmotor treibt die Hinterachse an.



Frontantrieb + Heckantrieb = intelligenter **Allradantrieb**.



Frontantrieb. Der Elektromotor treibt die Vorderachse an.

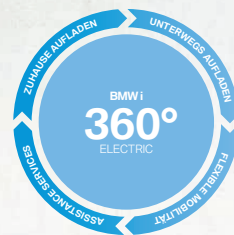
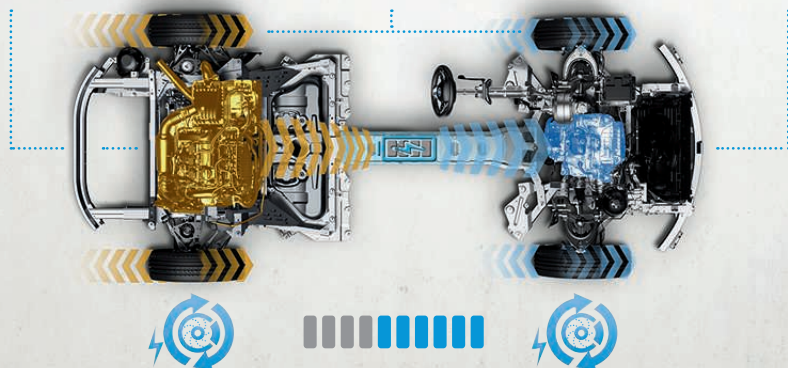

2,5H¹

KURZE LADEZEIT FÜR UNENDLICH ELEKTRISIERENDEN FAHRSPASS.



BMW i 360° ELECTRIC: AN ALLES GEDACHT.

Elektromobilität leicht gemacht: Der Benzinmotor sowie das intelligente Energiemanagement sorgen schon unterwegs für einen ausgeglichenen Energiehaushalt, indem in Erholungsphasen die Lithium-Ionen Hochvolt-Batterie¹ über einen Generator aufgeladen und ihr Energie über die Bremsenergieerückgewinnung zugeführt wird. Darüber hinaus beinhaltet das Gesamtpaket 360°ELECTRIC u.a. eine Vielzahl an Lademöglichkeiten für Ihren BMW i8.

Zuhause aufladen: Der neue BMW i8 lässt sich mithilfe des mitgelieferten Standardladekabels an jeder haushaltsüblichen 230-Volt-Steckdose aufladen. Dieser Vorgang dauert maximal 2,5 Stunden² – mit einer bei Ihrem BMW i Partner über Original BMW i Zubehör erhältlichen speziellen BMW i Wallbox Pure oder Wallbox Pro sogar weniger als zwei Stunden.² Dazu bietet Ihnen BMW i auf Wunsch auch den Installationsservice und zum Beispiel einen Grünstromvertrag für emissionsfreien Fahrspaß an.

Unterwegs aufladen: Darüber hinaus stehen Ihnen mit BMW i 360° ELECTRIC umfassende Dienstleistungen und Produkte für eine komfortable und sichere Fahrt zur Verfügung. Mit ChargeNow hat BMW i ein Netzwerk geschaffen, in das Anbieter öffentlicher Ladestationen integriert werden können. Unterwegs können Sie Ladestationen der BMW i Partner direkt über das im Fahrzeug integrierte Navigationssystem via Smartphone oder über die Internetseite finden. Mit der ChargeNow Karte haben Sie Zugang zu diesen Ladestationen und rechnen nach dem Ladevorgang auch über diese Karte ab.

Flexible Mobilität: Individuelle Mobilitätslösungen für kurze und lange Strecken erwarten Sie im Rahmen der BMW Add-on Mobility, indem sie auf Wunsch für einen bestimmten Zeitraum auf ein anderes BMW Fahrzeug umsteigen können.

Assistance Services: Neben speziell für BMW i entwickelten ConnectedDrive Diensten stehen Ihnen mit den BMW i Assistance Services zum Beispiel auch spezielle Service- und Reparaturpakete zur Verfügung, die Leistungen zu definierten Kosten abdecken.



¹ Die Lithium-Ionen Hochvolt-Batterie zeichnet sich durch ihre lange Lebensdauer aus. Sollte dennoch vor Ablauf von acht Jahren und innerhalb der ersten 100.000 km ein Sachmangel an der Lithium-Ionen Hochvolt-Batterie auftreten, gewährt Ihnen Ihr BMW i Agent eine kostenfreie Mängelbeseitigung.

² Abhängig von örtlicher Strominfrastruktur und den gewählten Sonderausstattungen. Ladedauer entspricht einer Ladung von 80 Prozent der maximalen Kapazität.

KONZENTRIERT AUF DAS WESENTLICHE: IHR FAHRERLEBNIS.

ALLE FAHRRELEVANTEN INFORMATIONEN WERDEN ÜBERSICHTLICH AUF ZWEI GROSSEN DISPLAYS VISUALISIERT.



Direkt im Fokus: Zwei große Displays bilden im neuen BMW i8 die Schnittstellen zwischen Ihnen und Ihrem Fahrzeug. Direkt vor Ihnen befindet sich die große und erstmals voll digitale Instrumentenanzeige. Links befindet sich die Geschwindigkeitsanzeige, die groß die aktuelle Geschwindigkeit in digitaler Form darstellt und rechts das sogenannte Powermeter, welches Informationen zur Leistung des Antriebs BMW eDrive liefert. In jedem Fahrmodus – Comfort, Sport und ECO PRO – werden in der Instrumentenanzeige stets die relevanten Informationen angezeigt.

In der Mitte der horizontal gefächerten Armaturentafel befindet sich das zentrale 8,8 Zoll große Control Display des serienmäßigen Navigationssystems Professional. Die Bedienung ist dank der bewährten BMW

Menüführung und des iDrive Touch Controllers auf der Mittelkonsole denkbar einfach. Mit den BMW i ConnectedDrive Diensten für Navigation verfügt das Navigationssystem des BMW i8 über speziell auf die Anforderungen des Plug-in-Hybrid-Sportwagens zugeschnittene Zusatzfunktionen.

Die sehr innovativen Anzeigegrafiken von Instrumentenkombi und Control Display visualisieren zudem die Philosophie einer größtmöglichen sowie nahtlosen Vernetzung. Sämtliche Informationen werden dabei BMW typisch sehr hochwertig und in dreidimensionaler Optik besonders ansprechend angezeigt.

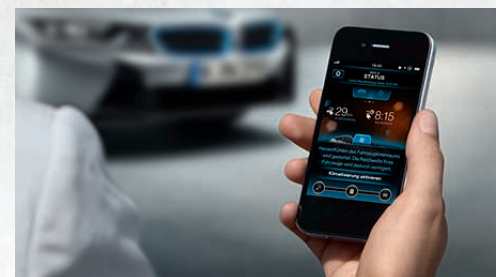

Mit der **BMW i Remote App** können Sie per Smartphone z. B. schon vor Fahrtantritt den Innenraum vorklimatisieren.



Über die **BMW i ConnectedDrive Dienste für Navigation** werden auf Wunsch im Navigationssystem Professional verfügbare Ladestationen angezeigt.

MIT DER BMW i REMOTE APP HABEN SIE DEN NEUEN BMW i8 JEDERZEIT IM GRIFF.

Immer in Verbindung: Der neue BMW i8 verfügt über intelligente BMW i ConnectedDrive Funktionen, die Sie einfach und komfortabel mit Ihrem Smartphone¹ steuern können. Mit Hilfe der intelligenten BMW i Remote App – verfügbar für iOS und Android – kann nach Ladestationen in der Nähe gesucht und stets die elektrische Reichweite des Fahrzeugs überprüft werden. Mit der Smartphone-App können Sie jederzeit und überall wichtige Informationen wie Batterieladezustand, Servicebedarf sowie den Fahrzeugstandort abrufen und sich anzeigen lassen, ob Fenster und Türen verschlossen sind. Per Remote Control lässt sich der Innenraum bereits vor der Fahrt klimatisieren.

Zudem können Sie mit der BMW i Remote App Adressen aus Ihrem Smartphone Adressbuch auswählen und diese anschließend an das Navigationssystem Ihres neuen BMW i8 übertragen.

Mit dem TeleService Battery Guard, der sich im BMW ConnectedDrive Kundenportal aktivieren lässt, werden Sie umgehend per SMS oder E-Mail bei Unterschreitung eines bestimmten Batterieladezustands benachrichtigt.



BMW ConnectedDrive
Vernetzt mit Ihrer Welt.

¹ Informationen zu kompatiblen Geräten finden Sie unter www.bmw.de/bluetooth

INNOVATIONEN VON MORGEN. FÜR DIE STRASSEN VON HEUTE.

BMW CONNECTED DRIVE SORGT FÜR DIE VERNETZUNG VON FAHRER, FAHRZEUG UND AUSSENWELT.



Abbildung zeigt BMW Head-Up Display in schematischer Darstellung.

BMW ConnectedDrive mit seinen intelligenten Diensten und Assistenzsystemen hält für jeden Fahrer des neuen BMW i8 die richtige Ausstattung bereit. Die BMW ConnectedDrive Services & Apps bieten mehr Freiheit durch vielseitige Vernetzungen von Fahrer, Fahrzeug und Außenwelt.

Die BMW ConnectedDrive Fahrerassistenzsysteme machen die Fahrt im BMW nicht nur sicherer, sondern auch komfortabler. Intelligente Systeme entlasten den Fahrer und minimieren die Gefahren im Straßenverkehr.



VIELE ASSISTENZSYSTEME
FÜR EINE SICHERE FAHRT.

BMW ConnectedDrive Services & Apps: Diese Dienste vernetzen Sie nahtlos mit allem, was Ihnen wichtig ist und mit den Menschen, denen Sie nah sein möchten. Jede Funktion wurde für noch mehr Fahrerlebnis entwickelt. Die Sonderausstattung ConnectedDrive Services bietet Ihnen eine umfangreiche Auswahl an Services und Apps wie Facebook, Webradio, die Diktierfunktion und vieles mehr. E-Mails können Sie über das BMW Online Office direkt im Fahrzeug empfangen, lesen und beantworten. Tankstellen, Sehenswürdigkeiten und ausländische Verkehrsregeln werden Ihnen auf dem Weg angezeigt.

Der optional erhältliche Concierge Service stellt auf Knopfdruck eine Verbindung zu einem BMW Callcenter-Agenten her. Er sucht z. B. ein gewünschtes Restaurant, den nächstgelegenen Geldautomaten oder eine Notdienstapotheke und sendet die entsprechende Adressinformation auf Wunsch direkt ans Navigationssystem. Voraussetzung für die Nutzung ist die Ausstattung ConnectedDrive Services.

BMW ConnectedDrive Fahrerassistenz: Beispielsweise überträgt das auf Wunsch erhältliche vollfarbige BMW Head-Up Display fahrrelevante Informationen direkt in Ihr Blickfeld und steigert damit die Konzentration des Fahrers auf das Fahrgeschehen. Neben den Fahrhinweisen des Navigationssystems können das z. B. auch Informationen der Fahrerassistenzsysteme und Angaben der Speed Limit Info inkl. Überholverbotsanzeige, Check Control-Meldungen und Telefon- sowie Entertainmentlisten sein. Die eingeblendeten Informationen werden bis zu 50 Prozent schneller aufgenommen als beim Blick auf die Instrumentenanzeige bzw. auf das Control Display. Damit wird Ihre Sicherheit deutlich erhöht – und auch die Fahrfreude.

Im Rahmen des für den neuen BMW i8 auf Wunsch erhältlichen Driving Assistant inklusive der Ausstattung Surround View verfügt das Fahrzeug über eine Vielzahl kamerabasierter Assistenzsysteme. Der Driving Assistant enthält die Speed Limit Info inkl. Überholverbotsanzeige, Fernlichtassistent, Auffahrwarnung und Personenwarnung mit City-Anbremsfunktion, Surround View und Side View mit Objekterkennung.

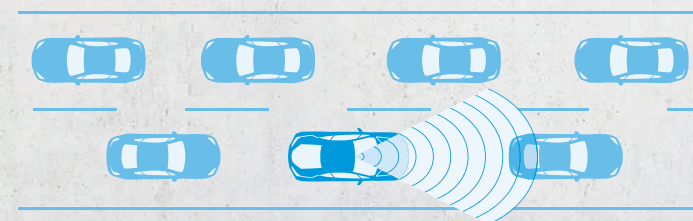

BMW ConnectedDrive
Vernetzt mit Ihrer Welt.

¹ Weitere Informationen zu BMW ConnectedDrive, insbesondere zu Laufzeiten der Dienste, der länderspezifischen Verfügbarkeit und Kosten, erhalten Sie unter www.bmw.de/ConnectedDrive_Informationen, in der Preisliste oder bei der BMW ConnectedDrive Hotline unter 089 1250 16010 täglich von 08.00 bis 20.00 Uhr.

GANZHEITLICH GEDACHT, NACHHALTIG GEMACHT.

DER NEUE BMW i8 IST VON DER ENTWICKLUNG ÜBER DIE PRODUKTION UND NUTZUNG BIS ZUM RECYCLING NACHHALTIG.



Am Standort Leipzig werden der neue BMW i8 und BMW i3 mit nachhaltig erzeugter Energie produziert.

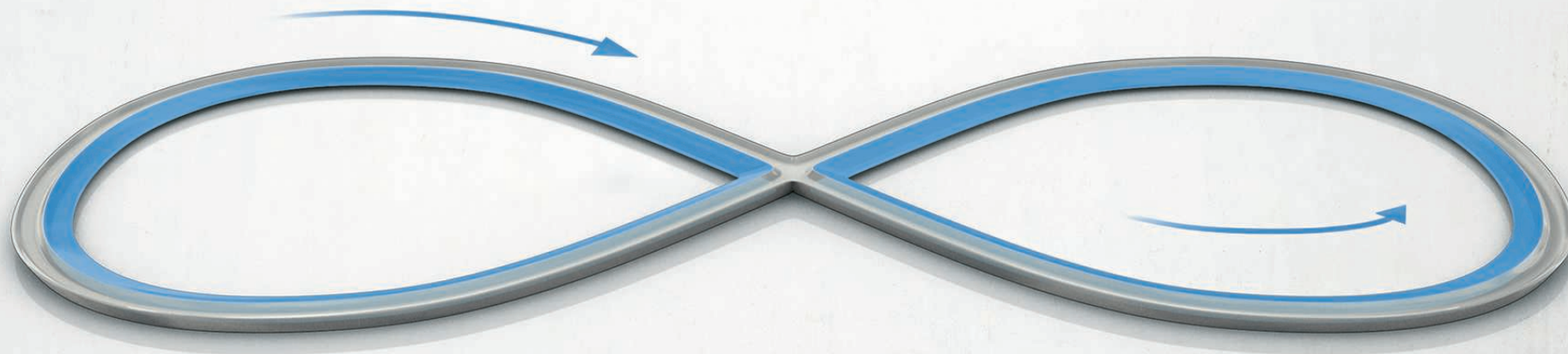

Durchdacht bis ins kleinste Detail: Der neue BMW i8 zeigt sehr deutlich, dass das Thema Nachhaltigkeit integrativer Bestandteil von BMW i ist. Um diese sicherzustellen, wurden bereits in der frühen Phase des Entwicklungsprozesses messbare Zielvorgaben über den gesamten Produktlebenszyklus – von der Rohstoffgewinnung über die Herstellung, Nutzungsphase bis zur Verwertung – vereinbart und während der Fahrzeugherstellung erfasst und dokumentiert. Die erreichten Ergebnisse sowie der gesamte Lebenszyklus des BMW i8 erhalten eine unabhängige Zertifizierung gemäß ISO 14040/14044.

Im Sinne der Nachhaltigkeit wurde die Carbonfaserherstellung in Moses Lake (USA) angesiedelt, um sie dort mit regenerativer Energie aus einem der weltweit größten Wasserkraftwerke zu betreiben. Um den Energiebedarf für die Produktion der BMW i Fahrzeuge sicherzustellen, wurden auf dem Gelände des BMW i Werks Leipzig vier Windkraftanlagen errichtet, die vor Ort den gesamten Strom für die BMW i Produktion erzeugen. Darüber hinaus ermöglicht die Ökostrom-Nutzung von entsprechenden Lieferanten für das Aufladen der Lithium-Ionen Hochvolt-Batterie einen Fahrbetrieb mit noch weiter reduzierten CO₂-Emissionen. Ist die maximale Lebensdauer der Lithium-Ionen Hochvolt-Batterie erreicht, wurde auch an deren Recycling gedacht: Beispielsweise könnte sie als Zwischenspeicher für Solar- oder Windenergieanlagen verwendet werden.

95 %

DER ZUR PRODUKTION EINES BMW i8 BENÖTIGTEN MATERIALIEN SIND WIEDERWERWERTBAR.

100 %

PRODUKTIONSENERGIE AUS REGENERATIVER WINDKRAFT IM BMW i WERK LEIPZIG.

EIN SPORTLICHER AUFTRITT MIT ANHALTENDER WIRKUNG.



Der neue BMW i8 – wie aus einem Guss gefertigt: Front, Seite, Heck und Dach gehen fließend ineinander über und verleihen dem Fahrzeug eine sehr dynamische Anmutung, zu der auch die extravaganten Flügeltüren beitragen. In der Frontansicht zeigt sich der dynamische Sportwagencharakter in vielfältigen Details. Der neue BMW i8 ist vorn extrem niedrig und breit, um dem Fahrtwind möglichst wenig Widerstand zu bieten. Die Zugehörigkeit zur BMW i Familie wird durch die sehr flache, blau umrandete Niere, die nahezu geschlossen ist, sofort ersichtlich.

Die Akzente in BMW i Blau kennzeichnen auch das BMW Logo auf der Motorhaube und die Seitenschweller. Auch die prägnanten U-förmigen LED-Scheinwerfer mit erweiterten Umfängen interpretieren das BMW Leuchtendesign neu und geben der Frontpartie einen markanten Ausdruck. Die Motorhaube befindet sich an der Vorderkante auf geringerer Höhe als die Radhäuser und lässt das Fahrzeug in der Frontansicht noch niedriger und dynamischer erscheinen.

V-förmig entspringt auf der Motorhaube der „Black Belt“, ein Band in hochglänzendem Schwarz, das sich bis ins Heck zieht und mit den U-förmigen LED-Rückleuchten einen eindrucksvollen Abschluss findet.

Die gestreckte Linienführung, die flache Silhouette und die starke Keilform verleihen dem neuen BMW i8 das typische Erscheinungsbild eines Sportwagens – zusammen mit dem „Stream Flow“ wird so bereits im Stand der starke Eindruck einer Vorwärtsbewegung erzeugt. Der „Stream

Flow“ ist charakteristisch für die BMW i Fahrzeuge und beschreibt die zusammenlaufende Form der Fenstergrafik kurz vor der Hinterachse, die für die perfekte Umströmung des Fahrzeugs sorgt. Ferner unterstreichen die serienmäßigen 20 Zoll großen Leichtmetallräder den sehr dynamischen Charakter des neuen BMW i8.



Erleben Sie hier die Ausstattungsvarianten des neuen BMW i8.

SPORTLICH UND LEICHT: DAS INTERIEURDESIGN NESO.

Das BMW i8 Interieurdesign Neso beschreibt die Zukunft sportlicher Mobilität in seiner reinsten Form. Intelligent und aufgeräumt präsentiert sich der Innenraum, der durch den Einsatz von leichten Materialien geprägt ist. Funktionale Textilakzente in Türen und Seitenverkleidungen, das leichte Leder Spheric sowie klare Materialkontraste stellen das visionäre

und nachhaltige Fahrzeugkonzept heraus und geben ihm einen lebendigen Charakter. Das helle, carumgraue Leder in Kombination mit schwarzen Flächen erzeugt einen angenehmen Kontrast im Interieur und unterstreicht die Leichtigkeit und Modernität. Passend dazu ist auf Wunsch der Dachhimmel in Anthrazit erhältlich.



Genau auf das Interieurdesign abgestimmt: die vier ausdrucksstarken Metallic-Außenfarben für den neuen BMW i8. Nähere Informationen finden Sie auf den Seiten 54 | 55.

[01] Das Interieur wirkt durch die im oberen Bereich sehr schlank gehaltene Armaturentafel sehr luftig und aufgeräumt. [02] Die Interieurleisten sind in der Oberfläche Amido metallic ausgeführt. [03] Farbliche Akzente in Periglantz Chrom und Satinsilber kennzeichnen das Sport-Lederlenkrad.

[04] Ausdrucksstarke Details: die Textilakzente in der Lederpolsterung der Sitze und Kopfstützen. [05] Der Kontrast des carumgraunen Leders kombiniert mit schwarzen Flächen erzeugt eine moderne Leichtigkeit.

INNOVATIV UND MODERN: DAS INTERIEURDESIGN CARPO AMIDO.

Das BMW i8 Interieurdesign Carpo Amido (SA) zeigt ein klassisch dunkles Interieur in einer modernen Interpretation – in Anthrazit. Damit vermittelt es Innovation und pure Begeisterung auf höchstem Niveau. Der besondere Fokus liegt auf dem hochwertig verarbeiteten leichten Leder Spheric der Sitze. Seine ideale Ergänzung findet dieses in der Farbkombination mit anthrazit-schwarzem Naturleder Exklusiv in Instrumententafel, Türspiegel und Seitenverkleidung. Der Lederfarbton Amido bildet zusammen mit schwarzen Lederflächen im Hintergrund einen sportlich-

modernen Charakter. Die Flächen spielen mit subtilen Farbkontrasten, werden durch dezente Farbakzente in den Ziernähten in ihrer Form hervorgehoben und vermitteln den Eindruck eines handgearbeiteten Interieurs. Das Sport-Lederlenkrad mit Akzenten in Perlglanz Chrom und Satinsilber sowie die hochwertig lackierten Interieuroberflächen Amido metallic in Instrumententafel, Mittelkonsole und Tür runden das BMW i8 Interieurdesign Carpo Amido ab. Der Dachhimmel in Anthrazit ist auf Wunsch erhältlich.



Eigens für das Fahrzeug entwickelt: die vier ausdrucksstarken Metallic-Außenfarben für den neuen BMW i8. Nähere Informationen finden Sie auf den Seiten 54 | 55.

[01] Der dunkle Lederfarbton Amido der Vollederausstattung Carpo kommt durch die dezenten Farbakzente in den Ziernähten besonders gut zur Geltung. [02] Komfortabel und sportlich: Die konturierten Sitze im Polsterfarbton Amido. [03] Die Interieurleisten sind in der Oberfläche Amido metallic ausgeführt.

[04] Der dunkel gehaltene Innenraum wirkt in Kombination mit Akzenten in Perlglanz Chrom und Satinsilber am Sport-Lederlenkrad besonders edel. [05] Die Vollederausstattung Spheric mit akzentuierenden Ziernähten.

LEICHT UND TRANSPARENT: DAS INTERIEURDESIGN CARPO ELFENBEINWEISS.

Das **BMW i8 Interieurdesign Carpo Elfenbeinweiß (SA)** begeistert durch den edlen Kontrast aus hellen und dunklen Farben. Natürliche, helle Lederflächen mit perforierten Akzenten auf den Sitzen sowie eine klassische Farbkombination mit anthrazit-schwarzem Naturleder Exklusiv in Instrumententafel, Türspiegel und Seitenverkleidung unterstützen die Funktionalität, Eleganz und Sportlichkeit des BMW i8 Interieurdesigns

Carpo Elfenbeinweiß. Dezentente Farbkontraste bei den Sitznähten betonen den Eindruck eines handgearbeiteten Interieurs. Das Sport-Lederlenkrad mit Akzenten in Perlganz Chrom und Satinsilber sowie die lackierten Interieuroberflächen in Amido metallic in Instrumententafel, Mittelkonsole und Tür runden das Gesamtkonzept ab. Der Dachhimmel in Anthrazit ist auf Wunsch erhältlich.



Für einen Exterieuraufttritt nach Ihren persönlichen Vorlieben: die vier ausdrucksstarken Metallic-Außenfarben für den neuen BMW i8. Nähere Informationen finden Sie auf den Seiten 54 | 55.

[01] Klassischer Farbkontrast: Das leichte und großzügig wirkende Leder Spheric Elfenbeinweiß auf den Sitzen und das anthrazit-schwarze Naturleder Exklusiv im oberen Bereich der Instrumententafel, in Tür und Seitenverkleidung. [02] Die Interieurleisten sind in der Oberfläche Amido metallic ausgeführt.

[03] Farbliche Akzente in Perlganz Chrom und Satinsilber kennzeichnen das Sport-Lederlenkrad. [04] Die Volllederausstattung Spheric mit perforierten Akzenten und Ziernähten. [05] Komfortabel und sportlich: Die konturierten Sitze im Polsterfarbton Amido Elfenbeinweiß.

LUXURIÖS UND NACHHALTIG: DAS INTERIEURDESIGN HALO.

Das BMW i8 Interieurdesign Halo (SA) definiert Luxus auf neue, nachhaltige Art und Weise. Die Vollleder- und Sportleder-Verkleidung verbindet Hochwertigkeit mit einer natürlichen Ästhetik. Stilvoll werden klassische Materialien und Farben unter dem „Next Premium“-Gedanken interpretiert – so, wie es das natürlich gegerbte Leder Exklusiv in Dalbergbraun mit textilen Akzenten zeigt. Die Farbkombination mit Carumgrau und gezielten BMW i blauen Akzenten in Nähten, Gurtband und Sport-Lederlenkrad bringt Technik

und Komfort perfekt in Einklang. Die starken Hell-Dunkel-Kontraste in Tür, Seitenverkleidung und Instrumententafel erzeugen einen sportlichen Eindruck. Die höchst technisch anmutende Lackierung Armido metallic betont den eleganten Schwung um die Luftausströmer in der Instrumententafel, die Fläche um den iDrive Touch Controller in der Mittelkonsole sowie die Zuziehgriffe in der Tür.



Bringen den sportlichen Charakter der Linienführung perfekt zum Ausdruck: die vier Metallic-Außenfarben für den neuen BMW i8. Nähere Informationen finden Sie auf den Seiten 54 | 55.

[01] Das Interieur wirkt durch die im oberen Bereich sehr schlank gehaltene zweifarbige Armaturentafel sehr luftig, aufgeräumt und sportlich. [02] Die Interieurleisten sind in der Oberfläche Armido metallic ausgeführt. [03] Im Serienumfang des BMW i Interieurdesigns Halo enthalten sind der Dachhimmel Anthrazit und die Sicherheitsgurte BMW i Blau. [04] Ausdrucksstarke Details: die Textilkanten in der Lederpolsterung der Sitze

und Kopfstützen. [05] Das gezielte Zusammenspiel von hellen und dunklen Bereichen wird ergänzt durch die BMW i blauen Akzente im Sport-Lederlenkrad. [06] Komfortabel und sportlich: Die konturierten Sitze im Polsterfarbton Dalbergbraun.

AUSSERGEWÖHNLICHES REISEGEPÄCK FÜR EIN AUSSERGEWÖHNLICHES AUTO.

Seit jeher begleitet Louis Vuitton die großen Veränderungen des Reisens mit innovativen Produkten. Für den neuen BMW i8 hat das Unternehmen eine neuartige Gepäckserie entworfen, die passend zur Fahrgastzelle des BMW aus Carbonfasern hergestellt wird. Das Gewebe aus dem extrem leichten und zugleich hochfesten Hightechmaterial – ein Ergebnis langjähriger Forschung und Entwicklung – zeichnet sich durch enorme Stoß-, Reiß- und Abriebfestigkeit aus.

Wie der neue BMW i8 besticht die Gepäckserie durch ihr einzigartiges Design – elegant, maskulin und unverwechselbar. Das für Louis Vuitton typische schachbrettartige Damier-Muster passt in dem hier gewählten Carbongrau perfekt zu den Fahrzeugfarben. Getreu dem Stil des Hauses bestehen die Gepäckgriffe aus eingefärbtem Naturleder. Der Oberstoff ist mit einem eingelassenen Louis-Vuitton-Schriftzug versehen, das Futter aus Mikrofaser in Schwarz und Electric Blue zitiert die markentypischen Farben des neuen BMW i8.

Für eine optimale Raumausnutzung wurden sämtliche Teile der Gepäckserie nach Maß gefertigt:

- Die große Reisetasche, die in der Hand oder über der Schulter getragen werden kann, passt genau in den Gepäckraum des neuen BMW i8.
- Der Kleidersack findet Platz auf der Heckablage.
- Der stabile Hartschalen-Businesskoffer, ideal auch fürs Notebook, schmiegt sich passgenau in die Rücksitze.
- Die kleine Reisetasche findet auf dem Businesskoffer Platz. Wie die übrigen Teile der Gepäckserie ist sie mit ledernen Griffen und Namensanhänger sowie dem berühmten Louis-Vuitton-Hängeschloss ausgestattet.

Die maßgeschneiderte Gepäckserie zum BMW i8 ist nur im Louis Vuitton Store erhältlich. Weitere Informationen erhalten Sie unter www.louisvuitton.com oder unter der Louis Vuitton Kundenhotline 0211 864 700.



SPORTLICH INDIVIDUELL, BEEINDRUCKEND ATTRAKTIV.

Ein athletischer Sportwagen, der durch individuellen Stil glänzt:

Die beiden Metallic-Außenfarben Protonic Blue und Kristallweiß Perleffekt wurden exklusiv für den neuen BMW i8 entwickelt. Bei den Farben handelt es sich durchweg um metallic Lacke, die den fließenden Charakter der Linienführung und die Formgebung der Karosserie optimal hervorheben. Je nach Außenfarbe variiert auch die Farbgebung der Akzente im

Schwellerbereich, in der Einfassung der Niere sowie im Heck: Bei der Farbe Ionic Silver sind die Akzente immer in BMW i Blau gehalten, bei dem Farbton Protonic Blue immer in einem matten Frozen Grey, und bei den Lackierungen in Kristallweiß Perleffekt und Sophistograu Brillanteffekt stehen jeweils beide Akzentvarianten zur Verfügung.



Metallic B72
IONIC SILVER
mit Akzent BMW i Blau



Metallic C01
PROTONIC BLUE
mit Akzent Frozen Grey
metallic



Metallic C23/C22
**SOPHISTOGRAU
BRILLANTEFFEKT**
mit Akzent BMW i Blau
oder Frozen Grey metallic



Metallic B97/B96
**KRISTALLWEISS
PERLEFFEKT**
mit Akzent BMW i Blau
oder Frozen Grey metallic



Groß, sportlich und effizient: Die bereits serienmäßig mit 20 Zoll Durchmesser sehr groß dimensionierten BMW i Leichtmetallräder Turbinenstyling 444 mit Mischbereifung, BMW EfficientDynamics, Größe vorn 7 J x 20, Bereifung 195/50 R 20, Größe hinten 7,5 J x 20, Bereifung 215/45 R 20 [02] 20" BMW i Leichtmetallräder Turbinenstyling 625 mit Mischbereifung, Größe vorn 7,5 J x 20, Bereifung 215/45 R 20,

Plug-in-Hybrid-Sportwagens optimal auf die Straße zu bringen. Der große Raddurchmesser spielt dabei eine wesentliche Rolle, um die Reifenaufstandsfläche zu maximieren. Die Leichtmetallräder weisen für ihre Größe ein besonders geringes Gewicht auf und unterstützen den extrem dynamischen Charakter des neuen BMW i8. Als Sonderausstattung sind zwei weitere 20 Zoll BMW i Leichtmetallräder in offenem Design erhältlich.

[01] 20" BMW i Leichtmetallräder Turbinenstyling 444 mit Mischbereifung, BMW EfficientDynamics, Größe vorn 7 J x 20, Bereifung 195/50 R 20, Größe hinten 7,5 J x 20, Bereifung 215/45 R 20 [02] 20" BMW i Leichtmetallräder Turbinenstyling 625 mit Mischbereifung, Größe vorn 7,5 J x 20, Bereifung 215/45 R 20,

Größe hinten 8,5 J x 20, Bereifung 245/40 R 20 [03] 20" BMW i Leichtmetallräder W-Speiche 470 mit Mischbereifung, Größe vorn 7,5 J x 20, Bereifung 215/45 R 20, Größe hinten 8,5 J x 20, Bereifung 245/40 R 20

SERIEN-/SONDERAUSSTATTUNG UND ZUBEHÖR.



[01] Lichtpaket (SA) ermöglicht die Auswahl von drei farblich unterschiedlichen Ambientebeleuchtungen im Interieur und unterstreicht den modernen und zukunftsorientierten Charakter des neuen BMW i8. [02] Sicherheitsgürtel BMW i (Blau SA) als extravaganter Blickfang (enthalten im BMW i Interiordesign Halo). [03] LED-Scheinwerfer mit erweiterten Umfängen (SA) leuchten die Straße hervorragend aus. Besonders Kennzeichen sind die fischen Scheinwerfer, die von U-förmigen Leuchtbögen eingefasst sind. [04] Vollfarbiges BMW Head-Up-Display (SA) überträgt fahrelvante Informationen direkt in das Blickfeld des Fahrers und steigert damit die Konzentration auf das Fahrgeschehen. [05] HiFi-Lautsprecher Harman Kardon (SA) sorgt für exzellenten Musikgenuss. Ein kraftvoller Digitalverstärker und elf exakt aufeinander abgestimmte Lautsprecher bieten eine beeindruckende Beschallung des Innenraums. [06] ISOFIX-System (SA) im Fond ermöglicht ein komfortables und sicheres Befestigen von u.a. BMW Kindersitzen. [07] Komfortzugang bietet ein bequemes Öffnen und Starten des BMW i8, ohne den Fahrzeugschlüssel in die Hand nehmen zu müssen. [08] Ladekanten-Schutzfolie (Original BMW i Zubehör) schützt den Lack der Ladekante zuverlässig vor Beschädigung beim Ein- und Ausladen. [09] Akustischer Fußgängerschutz (SA, ohne Abbildung). [10] Driving Assistant (SA, ohne Abbildung).

UMFASSENDE MOBILITY SERVICES.



Mobilität weitergedacht: Mit dem neuen BMW i8 erwerben Sie ein innovatives Automobil und gleichzeitig intelligente Lösungen für eine verbesserte Mobilität – innerhalb und außerhalb des Fahrzeugs.

INTELLIGENTE LÖSUNGEN FÜR DEN MOBILLEN ALLTAG.

BMW i Mobilitätsdienstleistungen. BMW i steht nicht nur für innovative Elektro- und Hybridfahrzeuge, sondern vielmehr für ein nachhaltiges Mobilitätskonzept. Fahrzeuge und Mobilitätsdienstleistungen werden intelligent miteinander verknüpft, um urbane Mobilität mit und ohne Automobil effizienter und flexibler zu gestalten.

DriveNow ist der Car Sharing Service von BMW i, MINI und SIXT. Nutzer können flexibel Fahrzeuge mieten, wann und wo sie diese brauchen: Das urbane Mobilitätskonzept folgt dem Motto „überall einsteigen, überall abstellen“. Die Bezahlung erfolgt minutengenau, Benzin- und Parkgebühren auf öffentlichen Parkplätzen sind inklusive. Nutzer können verfügbare Fahrzeuge über eine App, die Website oder direkt auf der Straße ausfindig machen. Ein Chip auf dem Führerschein fungiert als elektronischer Schlüssel. DriveNow ist derzeit in München, Berlin, Düsseldorf, Köln, Hamburg und San Francisco verfügbar. Weitere Städte sind in Planung. www.drive-now.com

ParkNow ist ein app- und webbasierter Parkservice. Er schafft Transparenz über die Parkplatzsituation in einer Stadt und filtert die Partner-Parkhäuser nach Preis und Entfernung oder auch nach der Verfügbarkeit von Services wie Batterieladestationen oder Autowäsche. Zudem können mit Hilfe von ParkNow Parkplätze verbindlich im Voraus gebucht werden. Anschließend erfolgt die direkte Navigation zum gewählten Ziel. Ein elektronisches Ticket gewährt Einlass in die Parkgarage. Bezahlt wird automatisch per Kreditkarte nach dem Verlassen der Parkgarage. Damit entfallen Stress bei der Parkplatzsuche, Intransparenz über die Kosten und die lästige Suche nach Kleingeld oder dem Ticket vor der Ausfahrt. ParkNow ist derzeit im Großraum San Francisco verfügbar und wird in naher Zukunft auf weitere Städte ausgeweitet.

www.park-now.com

BMW i Ventures. Um optimale Voraussetzungen für die Nutzung und Förderung von innovativen Mobilitätservices zu schaffen, hat die BMW Group BMW i Ventures gegründet – ein Venture-Capital-Unternehmen mit Sitz in New York City. BMW i Ventures investiert in Unternehmen mit großem Potenzial im Mobilitätsbereich. Das aktuelle BMW i Ventures Portfolio umfasst Services und Dienstleistungen von Parken und Laden bis zum interaktiven City Guide: Einige Beispiele für die Dienste sind Park@myHouse, Life360, InstantCab, Chargemaster und Chargepoint. Das Portfolio der BMW i Ventures wird fortlaufend ausgebaut.

www.bmw-iventures.com

BMW FINANCIAL SERVICES.



So einzigartig und außergewöhnlich wie der neue BMW i8 und das Konzept von BMW i ist auch die Produktpalette von BMW Financial Services rund um nachhaltige und emissionsfreie Mobilität – maßgeschneidert für BMW i8 Fahrer, die sich von dem neuen Plug-in-Hybrid-Sportwagen faszinieren lassen. Folgende Angebote sorgen für Ihre maximale Mobilität:

BMW Finanzierung und BMW Leasing. Die BMW Finanzierung begleitet Sie mit individuellen Modellen auf Ihrem Weg zum eigenen BMW i Automobil und bildet die Basis für alle weiteren Versicherungs- und Mobilitätsangebote von BMW Financial Services. Mit der Basis-Finanzierung erhalten Sie sich Ihre Liquidität und profitieren vom festen Zinssatz für die gesamte Laufzeit. Nach deren Ablauf gehört das Fahrzeug Ihnen. Mit den flexiblen Leasingangeboten von BMW Financial Services verwirklichen Sie sich Ihren Traum vom Fahrspaß mit dem neuen BMW i8 – einfach, komfortabel und unkompliziert. Das BMW Leasing bewahrt Ihnen genau den finanziellen Spielraum, den Sie möchten. Ganz gleich, ob Sie Ihren BMW i8 rein geschäftlich oder überwiegend privat nutzen.

BMW Automobilversicherungen. Elektrisierende Fahrfreude zu erleben ist eine völlig neue Erfahrung. Sie werden dieses Gefühl lieben. Damit Sie sich dabei rundum sicher fühlen können, bieten wir Ihnen maßgeschneiderte Versicherungsangebote. Umfassender Haftpflichtschutz, die flexible Wahl Ihrer Selbstbeteiligungsvariante und die professionelle

Reparatur in einer BMW i Vertragswerkstatt im Schadensfall bilden die Basis unserer Versicherungslösungen. So sind Sie bestens gerüstet, wenn Sie mit ihrem neuen BMW i8 in vielerlei Hinsicht Neuland betreten.

BMW i Wallbox. Ganz gleich, ob Sie Ihren neuen BMW i8 finanzieren, leasen oder bar bezahlen: Mit den Angeboten zur Finanzierung Ihrer BMW i Wallbox sind Sie dank BMW Financial Services auch bei der Installation und Wartung Ihrer ganz privaten Ladestation flexibel. Sie wird an der Haus- oder Garagenwand montiert, lädt den neuen BMW i8 bis zu 30 Prozent schneller auf als das serienmäßig enthaltene Ladekabel und ist mit ihrem einzigartigen Design auch optisch ein Highlight. Weitere Angebote rund um Ihre BMW i Wallbox sind der komfortable Installations-Service oder innovative Stromlösungen aus dem BMW Green Energy Programm.

BMW Add-on-Mobility.* Damit sind Sie immer und überall auch kurzfristig flexibel – egal wann, egal wo. Wenn Sie zum Beispiel einmal für bestimmte Fahrten mehr Raum benötigen, steigen Sie einfach auf ein konventionelles BMW Modell um. BMW Add-on-Mobility verleiht Ihnen genau die Bewegungsfreiheit, die Sie sich wünschen.

* In Kooperation mit SIXT GmbH & Co. Autovermietung KG.

WAS KÖNNEN WIR FÜR SIE TUN?

Kundenbetreuung. Die BMW i Kundenbetreuung ist perfekt auf Ihre Bedürfnisse und Wünsche ausgerichtet. Bei Fragen zum neuen BMW i8 oder zu allen Fragen rund um BMW i können Sie sich hier direkt, persönlich und kompetent beraten lassen. Mo.-So. von 08:00 – 20:00 Uhr, unter 089 1250 1616 0 oder per Mail an kundenbetreuung@bmw-i.de

Agentensuche. Die BMW i Agenten freuen sich auf Ihren Besuch und beraten Sie gerne zu all Ihren Fragen zum Thema BMW i. Finden Sie den BMW i Agenten in Ihrer Nähe unter www.bmw-i-agent.de

Konfigurator. Informieren Sie sich weiter und konfigurieren Sie Ihren persönlichen neuen BMW i8 nach Ihren individuellen Vorstellungen unter www.bmw-i.de/i8

BMW i App. Mit der BMW i App können Sie herausfinden, ob das neue Verständnis von BMW i, das sich stark über Nachhaltigkeit definiert, auch Ihren Vorstellungen entspricht. Überprüfen Sie Ihr aktuelles Fahrverhalten in der Stadt und erkunden Sie interaktiv unsere BMW i Modelle, um zu sehen, ob eines davon das richtige für Sie ist. Einfach im BMW App Store oder unter Google Play die BMW i App suchen und starten.

TECHNISCHE DATEN. DER NEUE BMW i8.

Technische Daten	BMW i8	
Gewicht		
Leergewicht DIN ¹	kg	1485
BMW eDrive		
Elektrosynchronmotor		
Spitzenleistung	kW (PS)	96 (131)
Nennleistung/Nenn Drehzahl	kW (PS)/l/min	75 (102)/4800
Max. Drehmoment	Nm	250
Motor		
Zylinder/Ventile		3/4
Hubraum	cm ³	1499
Hub/Bohrung	mm	94,6/82,0
Nennleistung/Nenn Drehzahl	kW (PS)/l/min	170 (231)/5800
Max. Drehmoment/Drehzahl	Nm/l/min	320/3700
Abgasnorm		EU6
Fahrleistung		
Höchstgeschwindigkeit (abgeregelt)	km/h	250
Beschleunigung 0–100 km/h	s	4,4
Elastizität 80–120 km/h (IV./V. Gang)	s	3,4/4,0
Verbrauch²		
Kombiniert	l/100 km	2,1
CO ₂ -Emission	g/km	49
Tankinhalt	l	42 ³
Energieverbrauch		
Kombiniert (NEFZ)	kWh/100 km	11,9
Kapazität Hochvolt-Batterie		
Batterietyp/Netto Batterieinhalt	in kWh	Li-Ion/5,2
Elektrische Reichweite (NEFZ)	km	37
Maximale Gesamtreichweite kombiniert	km	600
Ladezeit (mit BMW i Wallbox Pure/Pro ⁴)	h	< 2,0 ⁴
Ladezeit (Haushaltssteckdose)	h	< 2,5 ⁴

Die Lithium-Ionen Hochvolt-Batterie zeichnet sich durch ihre lange Lebensdauer aus. Sollte dennoch vor Ablauf von acht Jahren und innerhalb der ersten 100.000 km ein Sachmangel an der Hochvolt-Batterie auftreten, gewährt Ihnen Ihr BMW i Agent eine kostenfreie Mangelbeseitigung. Die Einzelheiten entnehmen Sie bitte dem BMW i Battery Certificate.

CO₂-Emissionen, die durch die Produktion und Bereitstellung des Kraftstoffes bzw. anderer Energieträger entstehen, wurden bei der Ermittlung der CO₂-Emission nicht berücksichtigt.

¹ Leergewicht EG beträgt 1.560 kg (im Wert sind 75 kg für den Fahrer berücksichtigt). Das DIN- bzw. EG-Leergewicht gilt für Fahrzeuge in serienmäßiger Ausstattung. Sonderausstattungen erhöhen diesen Wert.

² Als Basis für die Verbrauchsermittlung gilt der ECE-Fahrzyklus. Zusätzlich zum Verbrauch wird die CO₂-Emission gemessen. Sonderausstattungen können diese Werte erhöhen.

³ Mit SA „Größerer Treibstofftank“. Ohne diese SA sind es 35 Liter.

⁴ Abhängig von örtlicher Strominfrastruktur. Ladedauer entspricht einer Ladung von 80 % der maximalen Kapazität.

⁵ Voraussichtlich erhältlich ab 2. Quartal 2014.

⁶ Mit Dachfinne beträgt die Höhe 1.297 mm.

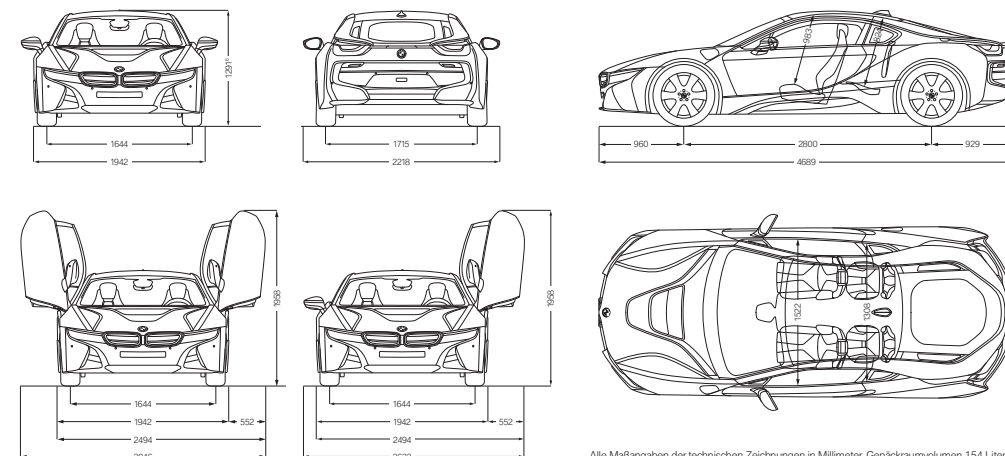

Alle Maßangaben der technischen Zeichnungen in Millimeter. Gepäckraumvolumen 154 Liter.

BMW i8



Freude am Fahren



Alle BMW i Agenten finden Sie unter: www.bmw-i-agent.de
Weitere Informationen erhalten Sie unter: www.bmw-i.de

Dieser Katalog gibt Modelle, Ausstattungsumfänge und Konfigurationsmöglichkeiten (Serienausstattung und Sonderausstattung) der von der BMW AG für den deutschen Markt gelieferten Fahrzeuge wieder. In anderen Mitgliedsstaaten der Europäischen Union können sich Abweichungen von den in diesem Prospekt beschriebenen Ausstattungsumfängen und Konfigurationsmöglichkeiten in Bezug auf Serien- und Sonderausstattungen der einzelnen Modelle ergeben. Bitte informieren Sie sich bei Ihrem BMW Partner vor Ort über die angebotenen unterschiedlichen Länderversionen. Änderungen von Konstruktionen und Ausstattungen vorbehalten.

© BMW AG, München/Deutschland. Nachdruck, auch auszugsweise, nur mit schriftlicher Genehmigung von BMW AG, München.